

資料配布の場所

1. 国土交通記者会
 2. 国土交通省建設専門紙記者会
 3. 国土交通省交通運輸記者会
 4. 横須賀市政記者クラブ
- 平成29年6月7日同時配布

平成 29 年 6 月 7 日
 国土交通省港湾局海洋・環境課
 国土技術政策総合研究所

湘南港で、車椅子使用時の船着場の安全性を確認する 全国初の実証実験を実施 ～マリーナのバリアフリー化に向けて～

マリーナにおける障害者設備指針を作成している日本障害者セーリング協会（PSAJ）において、全国で初めての取り組みとなる、車椅子使用時のポンツーン（浮き桟橋）やスロープの安全性等に関する実証実験の第1回目を、6月12日に湘南港にて実施します。

本実証実験では、国土交通省港湾局及び国土技術政策総合研究所が技術面で協力します。

2020年の東京オリンピック・パラリンピックの開催等に向けて、バリアフリー化やユニバーサルデザインによる施設整備が一層重要となることを踏まえ、PSAJは、既存の指針を改訂・拡充して、『海の障害者設備指針』の作成を進めています。

今般、マリーナにおける車椅子使用時のポンツーン及びスロープの傾き等の安全性に関する事項を確認し、改訂中の指針に反映するため、全国初の実証実験【別添1参照】を行うものです。

国土交通省港湾局及び国土技術政策総合研究所は、こうしたPSAJの取り組みが海洋性レクリエーションを振興する上で重要な意義を有していることから、PSAJからの協力要請を受けて、検討に参画・協力しています。

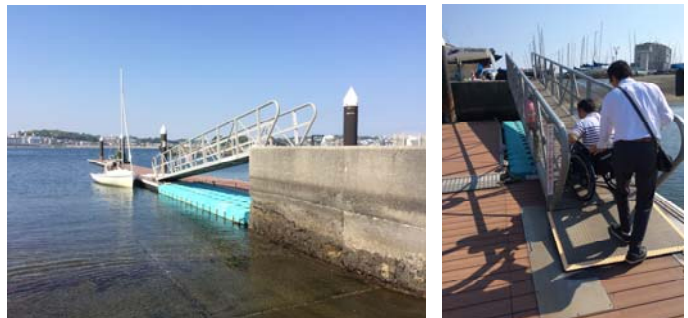

実証実験場所（湘南港）

実証実験を行う場所及び日時は以下のとおりです。

○日時：平成29年6月12日（月）14時から18時

○場所：湘南港（神奈川県藤沢市江の島1丁目12-3） 江ノ島ヨットハーバー

※当日は、取材可能です。詳細は【別添2】に記載。

問い合わせ先：

国土交通省港湾局海洋・環境課 青島、西本

TEL：(03)5253-8111（内線46663） 直通：(03)5253-8685 FAX：(03)5253-1653

国土技術政策総合研究所 沿岸海洋・防災研究部 沿岸域システム研究室 上島、藤田

TEL：(046)844-5025、FAX(046)844-1145

<添付資料・参考>

【別添1】マリーナなどにおけるポンツーンやスロープの安全性を確認するための実証実験のイメージ

【別添2】実証実験実施場所（位置図）、実施日

【別添3】取材登録書

【参考】報道発表資料のリンク先

『NPO法人日本障害者セーリング協会と国土交通省は『海の障害者設備指針』の作成に協力して取り組みます』（平成28年12月21日）

http://www.mlit.go.jp/report/press/port06_hh_000134.html

マリーナなどにおけるポンツーンやスロープの安全性を確認するための実証実験のイメージ

○スロープの勾配と表面形状

- ①スロープの勾配と使用性の検証（電動車椅子、車椅子自走と介助者ありの組み合わせ）
 - ・海上ポンツーンに至るスロープの勾配条件による昇降時の難易度及び安全性の検討
 - ・適切な手すり設置高の検証
- ②表面材質による使用条件の検証
 - ・表面素材（木材、人工木材、ノンスリップ材）毎に、使用条件（乾燥状態、湿潤状態）での安全性の確認を行う

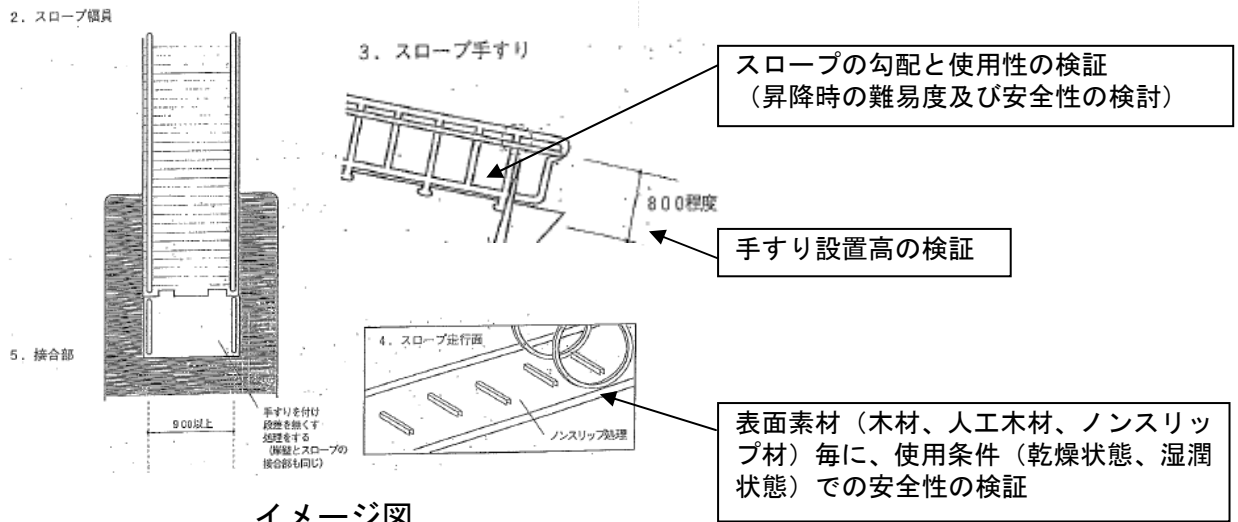

イメージ図

○ポンツーンの傾き（横断勾配）

- ①傾きの安全値の検討（許容範囲）
 - ・乗降船時に片側に障害者・介助者が集中した場合を想定し、人為的にポンツーンの傾き等を発生させ、車いすの安全性が保てる傾斜角を測定する。さらに動揺を加えた状態での計測を行う。

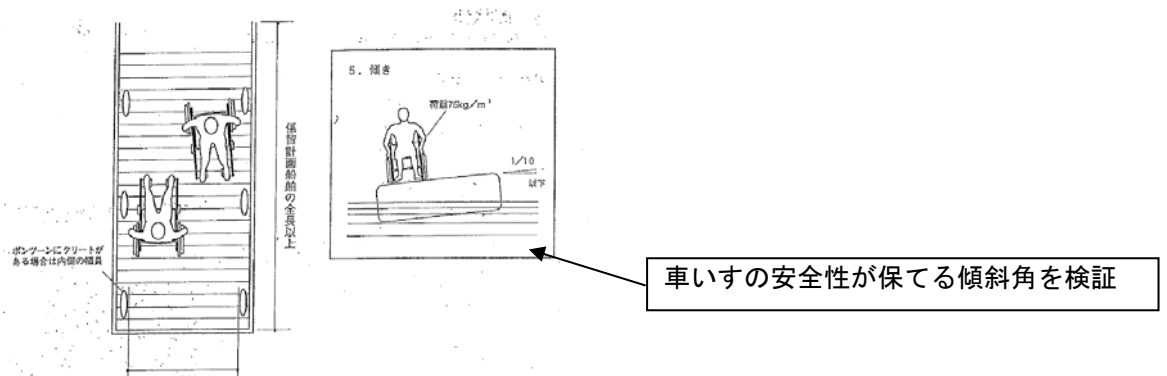

※国土交通省港湾局と国土技術政策総合研究所は、以上の実証実験について、次の技術面の協力を実施。

- 港湾施設設計の知見、気象条件（潮位）を踏まえた実証実験方法の助言
- 傾斜角の計測等の技術的協力

実証実験実施場所（位置図）、実施日

日時：6月12日（月） 14:00 ~ 18:00

場所：湘南港（神奈川県藤沢市 江の島1丁目12-3） 江ノ島ヨットハーバー



取材は可能です。なお、カメラ撮りは可能ですが、検証の支障となる恐れがあるため、現地の担当者指示に従って頂きます。

取材を希望される方は6月9日（金）17時までに取材登録書（別添3）をFAXにて、ご提出ください。

<提出先>

国土交通省港湾局海洋・環境課 西本 FAX：(03) 5253-1653

○取材希望の方は、湘南港（神奈川県藤沢市 江の島1丁目12-3）デインギー置き場に、6月12日 14:00に集合をお願いいたします。

取材登録書

<提出先>

国土交通省港湾局海洋・環境課 西本 宛 FAX 番号：(03) 5253-1653

ふりがな	
お名前	
ご所属（会社名）	
ご連絡先（TEL）	
ご連絡先（メールアドレス） ※任意	

取材を希望される方は6月9日（金）17時までに取材登録書（別添3）をFAXにて、ご提出ください。